

INSTALLATION INSTRUCTION MANUAL DE INSTALACIÓN

FOR
PARA

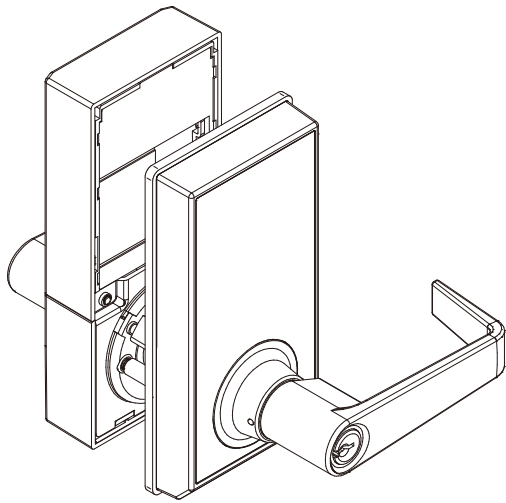

1 Safety Information Información de seguridad

Read the precautions and instructions in this manual before installing and using this lock. Save this manual for future reference.
Lea las precauciones e instrucciones de este manual antes de instalar y usar este cerradura. Guarde este manual para consultarlo en el futuro.

CAUTION / ADVERTENCIA :
Please use four alkaline batteries for the best performance.
Use cuatro baterías alcalinas para obtener un mejor desempeño.

- A. Do not attempt to disassemble any internal components of the lockset personally. Doing so will void the limited warranty.
 - B. Do not drop or hit the lockset. Too much shock may result in permanent damage.
 - C. Do not use pins or sharp objects to press on the keypad.
 - D. Always create a backup of information you want to keep (such as the programming code and user codes). Please use the last page of this booklet as your reference.
 - E. Please change programming code before operating this lockset.
- A. No intente desmontar los componentes internos del juego de cerradura usted mismo. Anulará la garantía limitada.
B. No deje caer o golpee el juego de cerradura. Muchos golpes pueden causar daño permanente.
C. No use clavijas u objetos afilados para oprimir el teclado.
D. Genere siempre un respaldo de la información que desea guardar (Como los códigos de programación y códigos del usuario). Use última página de este folleto como referencia.
E. Cambie el código de programación antes de operar este juego de cerradura.

CARE and MAINTENANCE / CUIDADO Y MANTENIMIENTO :

- The following instructions should be followed to protect and maintain your lockset:
A. Remove locks, or do not install locks, prior to painting your door.
B. Periodically clean with mild soap and a soft cloth only.
C. Do not use any chemical products containing alcohol, benzene, hydrochloric acid or nitric acid, and avoid using sharp or abrasive objects to clean this lockset.
D. Do not let any water or liquid into lockset during installation process.
- Se deben seguir las siguientes instrucciones para proteger y mantener correctamente su juego de cerradura:
A. Retire las cerraduras, o no instale una cerradura, antes de pintar la puerta.
B. Limpie periódicamente con jabón y paño suaves.
C. No use productos abrasivos o químicos que contengan alcohol, benceno, ácido clorhídrico o nítrico, y evite usar objetos afilados o abrasivos para limpiar este juego de cerradura.
D. No permita que entre agua o cualquier líquido al juego de cerradura durante el proceso de instalación.

2 Pre-installation — tools Required / Hardware Included Instalación previa - Herramientas requeridas/Hardware incluido

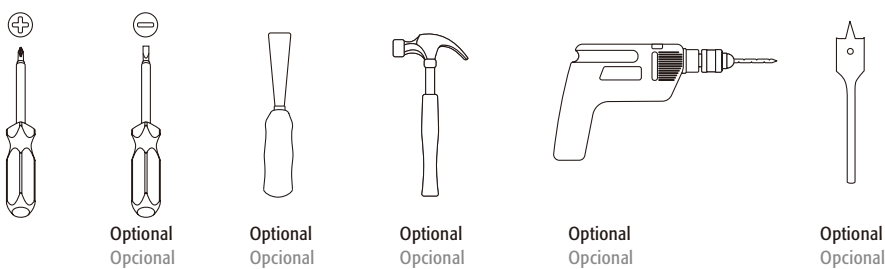

WARNING / ADVERTENCIA:
If the door needs to be drilled, be familiar with how to use your drill safely, and understand all the door preparation steps before proceeding.
Si debe perforar la puerta, familiarícese con el uso seguro del taladro y entienda todos los pasos de preparación de la puerta antes de proceder.

Part Pieza	Description Descripción	Quantity Cantidad
AA	1-1/16"(27mm) Screw / Tornillo de 1-1/16"(27mm)	2
BB	13/16"(20.5mm) Screw / Tornillo de 13/16" (20.5mm)	2
CC	3/4"(19mm) Screw / Tornillo de 3/4" (19mm)	4



Part Descripción	Description de la pieza	Quantity Cantidad
A	Key / Llave	2
B	Cylinder / Cilindro	1
C	Exterior Assembly / Ensamble exterior	1
D	Power Cable / Cable de alimentación	1
E	Outside Mounting Plate / Placa de montaje exterior	1
F	Exterior Gasket / Casquillo exterior	1
G	Mounting Plate / Placa de montaje	1
H	Interior Assembly / Ensamble interior	1
I	Battery Cover / Cubierta de la batería	1
J	Latch / Pestillo	1
K	Strike Plate / Cerradero	1
L	Dust Box / Guardapolvo	1

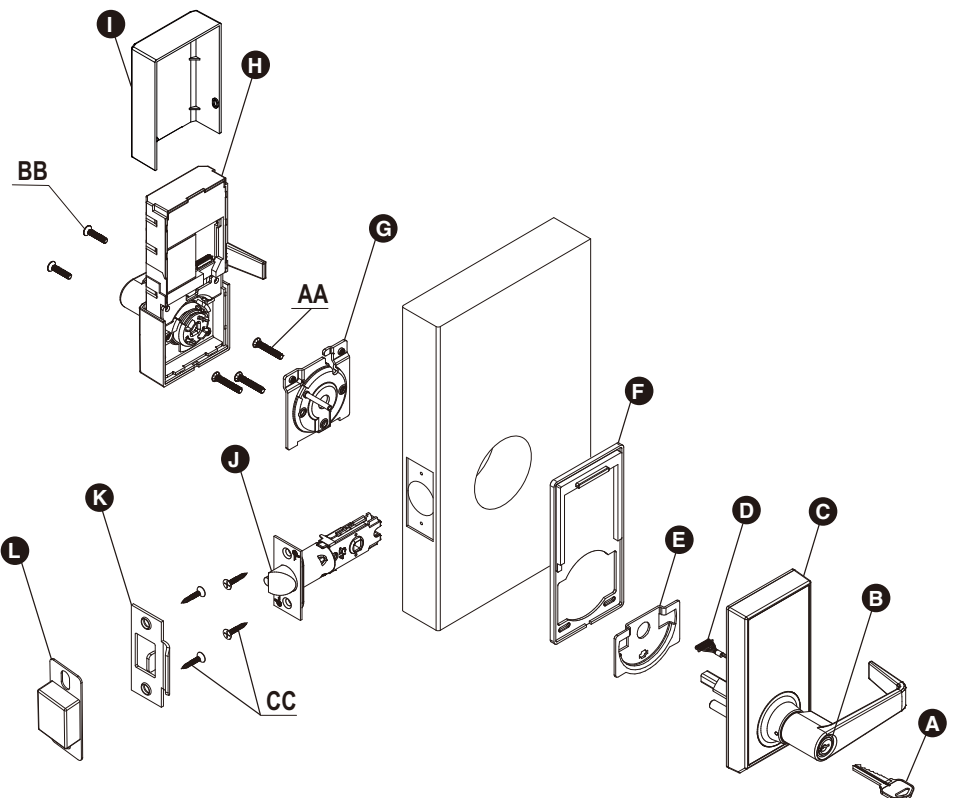

3 Pre-installation (Continued) — Door Preparation Instalación Previa (Continuación) - Preparación de la Puerta

NOTE: If your door is pre-drilled, check the hole sizes to make sure they are the proper size. If they are the proper size, skip to the installation section.
NOTA: Si su puerta ya está perforada, verifique el tamaño de los orificios para asegurarse de que son del tamaño correcto. Si son del tamaño correcto, pasea la sección de instalación.

- 1** Using the template, mark the door and drill the holes, and chisel out a mortise.
Con la plantilla, marque la puerta y perfore lo orificios, y cincele una muesca.

NOTE: Drill from both sides to prevent wood splitting.
NOTA: Perfore de ambos lados para evitar dañar la madera.

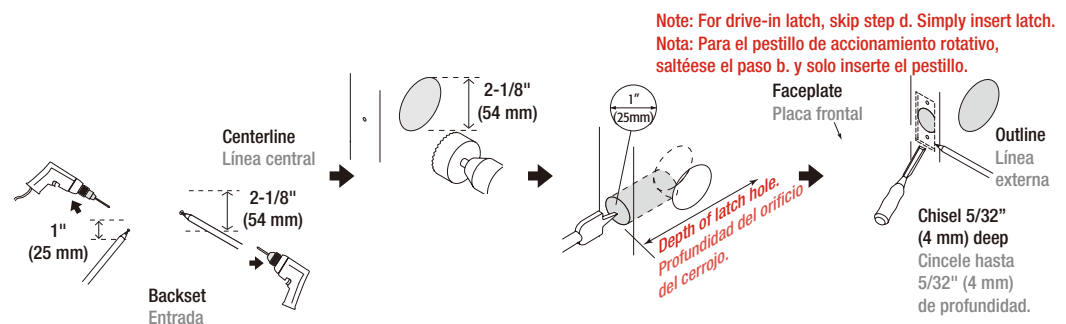

- 2** Prepare the door jamb — using the strike plate as a pattern, drill the latch and screw holes, and chisel out a mortise until the strike plate fits flush.
Prepare el portante de la puerta: usando el cerradero como plantilla, perfore los orificios de la cerradura y el cerradero, y cincele una muesca hasta que el cerradero entre perfectamente.

Door jamb hole dimension
Dimensión del orificio del portante de la puerta

- a. 1/2" (13 mm)
- b. 1-1/4" (32 mm)
- c. 1" (25 mm)

Strike dimension
Dimensión del cerradero

- d. 1/8" (3 mm)
- e. 2-3/4" (70 mm)

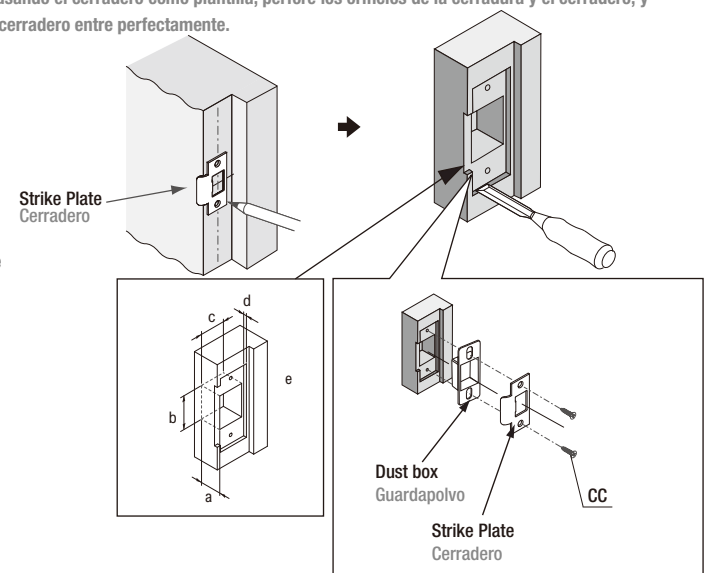

TEMPLATE PLANTILLA

NOTE: MEASUREMENTS BELOW ARE JUST A GUIDELINE.
Please measure your door to determine the exact center of your door edge.
NOTA: LAS MEDIDAS DE ABAJO ÚNICAMENTE TIENEN FINES ORIENTATIVOS.
Mida su puerta para determinar el centro exacto del borde de la misma.

Drill a 1" (25 mm) diameter hole at the center of the door edge.
Perfore un orificio de 1" (25 mm) en el centro del borde de la puerta.

Fold here.
Place on the door edge.
Doble aquí.
Coloque sobre el borde de la puerta.

2" (51 mm) 1-3/4" (45 mm) 1-9/16" (40 mm) 1-3/8" (35 mm)

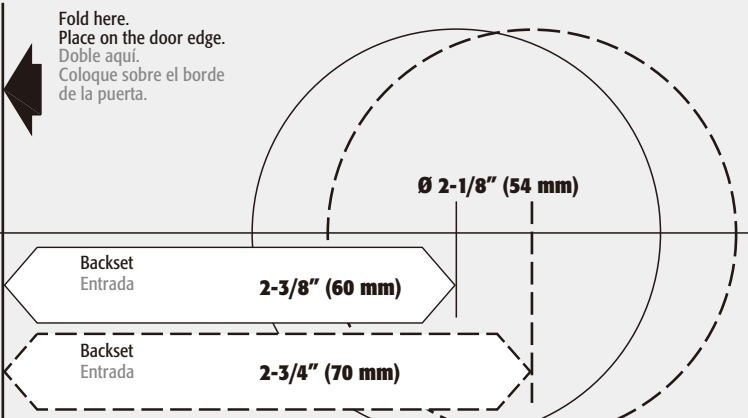

4 Installation Instalación

1 INSTALLING THE LATCH INSTALACIÓN DEL PESTILLO

A. Attach the correct faceplate
Coloque la placa frontal correcta

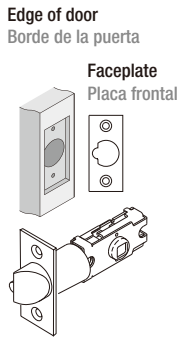

OR



Drive-in collar
Collarín rotativo

Flat head screwdriver
Destornillador de cabeza plana

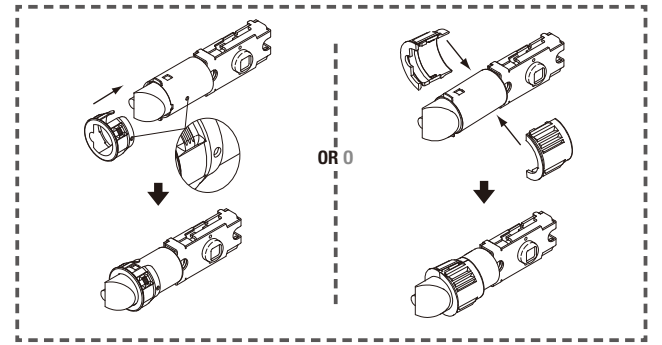
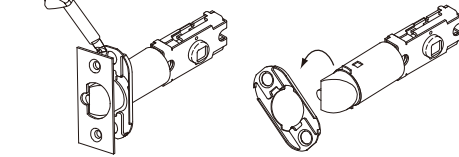

OR

B. Set the latch backset
Coloque la entrada del cerrojo



CAUTION / ADVERTENCIA :
Be sure the latch cam is upright before making any backset adjustment.
Asegúrese de que la leva del pestillo está en posición vertical antes de ajustar la entrada.

Right/Correcto
Bonne position
Posición del enganche

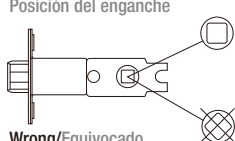

Wrong/Equivocado
Mauvaise position
Posición incorrecta

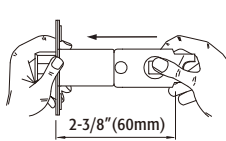
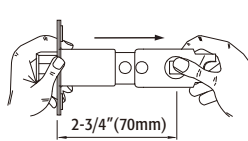

C. Install the latch
Instale el pestillo

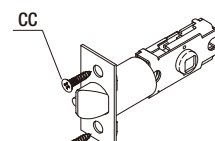

OR

Drive-in latch
Pestillo rotativo

Tap latch flush
Coloque el pestillo

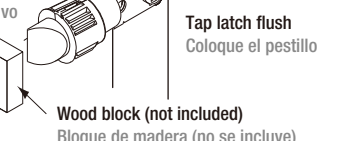

Wood block (not included)
Bloque de madera (no se incluye)

2 INSTALLING THE EXTERIOR LOCK ASSEMBLY INSTALACIÓN DEL CONJUNTO DE BLOQUEO EXTERIOR

A. Choose handle direction
A. Elija la dirección de la manija

Interior assembly
Montaje interior

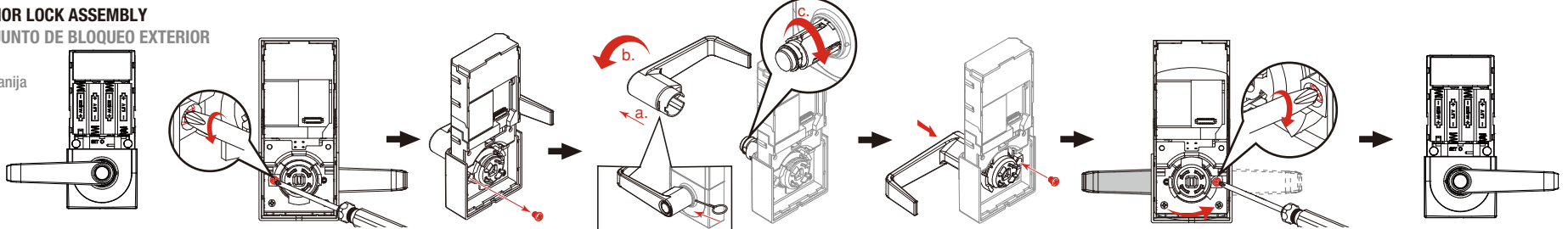

Exterior assembly
Montaje exterior

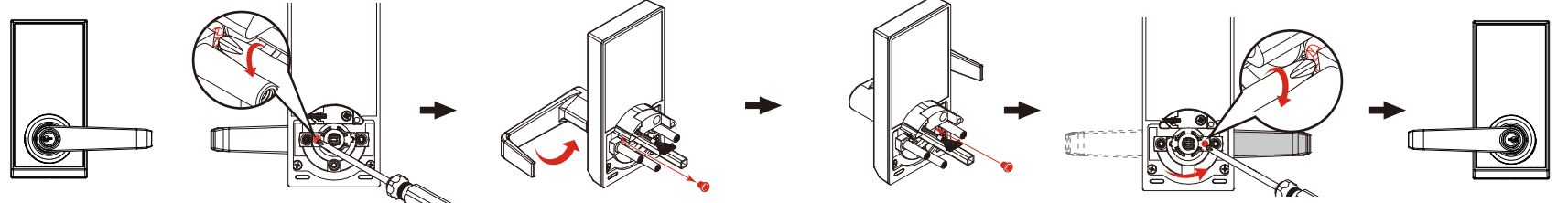

B. Install the lock assemblies
B. Instale los ensambles de la cerradura

Mounting plate
Placa de montaje

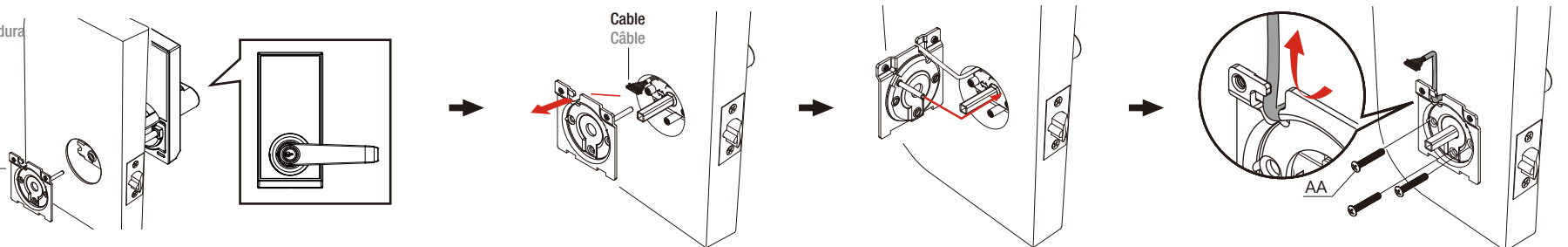

3 INSTALLING THE INTERIOR LOCK ASSEMBLY INSTALACIÓN DEL CONJUNTO DE BLOQUEO INTERIOR

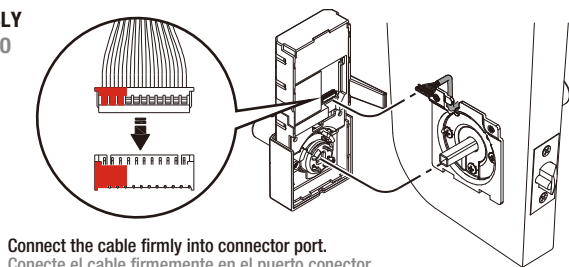

Connect the cable firmly into connector port.
Conecte el cable firmemente en el puerto conector.
Note : The metal connector side should face outward.
Nota: El lateral del conector de metal debe quedar hacia afuera.

Insert screws (2) and tighten.
Inserte los tornillos (2) y apriete.

Install batteries
Instalar Baterías

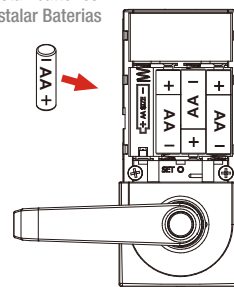

Install battery cover
Instalar la cubierta de la batería

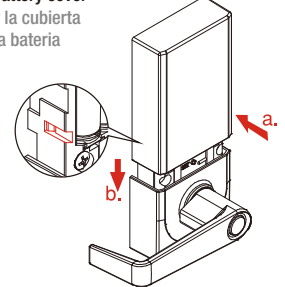

4 SWITCH LEVERS (OPTIONAL) PALANCAS DEL INTERRUPTOR (OPCIONAL)

If your product comes with asymmetrical levers, you have the option to switch the interior lever with the exterior to have levers rotated 180 degrees.
Si su producto viene con palancas asimétricas, tiene la opción de cambiar la palanca interior con la exterior para que las palancas giren 180 grados.

B. Swap Inside And Outside Levers (Removal Of Cylinder)
B. Intercambiar palancas interiores y exteriores (extracción del cilindro)

A. Removal of outside lever
A. Retirar palanca exterior

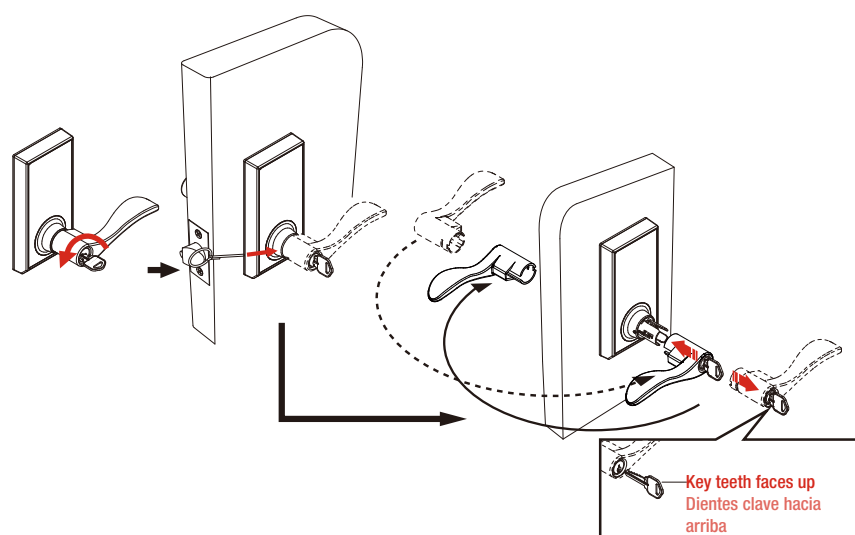

Key teeth faces up
Dientes clave hacia arriba

The slot of the lever
Ranura de la palanca

C. Removal of inside lever
C. Retrait du levier interne

